

Sumideros Tipo D.O.H

Fabricados de acuerdo a EE.TT. del D.O.H.

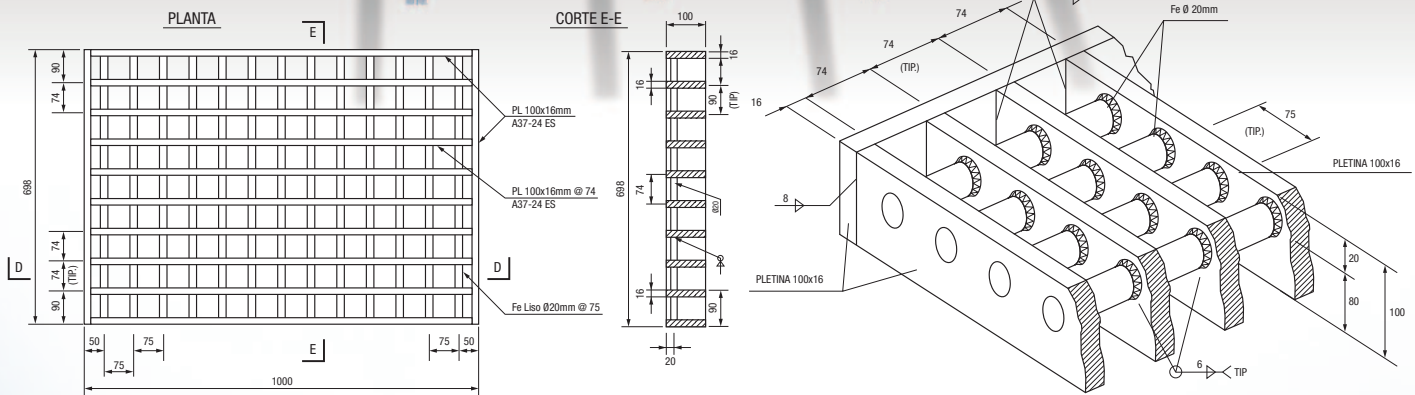

SUMIDERO TIPO D.O.H. Fabricado de acuerdo a EE.TT. del D.O.H.

Sumidero Tipo	Pletina (mm)	Barra Redonda (mm)	Ancho (mm)	Largo (mm)	Kg. Unidad
DOH	100x16	20	698	1.000	173



- ASESORÍA**
- Servicios de asesoría e ingeniería especializados.
 - Asesoría en terreno.



- SUMIDEROS**
- Soluciones integrales para sumideros estandarizados y a pedido especial.



- TERMINACIÓN**
- Terminación estándar: Galvanizado.
 - Terminación a pedido especial.

El sumidero tipo D.O.H. está fabricado de acuerdo a las dimensiones y exigencias técnicas de soldadura indicadas en el manual de drenaje urbano de la Dirección de Obras Hidráulicas D.O.H.

La producción de sumideros tipo D.O.H. y sus procesos de soldadura, corte y armado, son exhaustivamente controlados, gracias a las técnicas, experiencia industrial y alta especialización de Proindar, empresa integrante del Grupo Arrigoni con más de 60 años en el acero, y que le han permitido proveer al mercado nacional y regional de soluciones innovadoras, altamente tecnológicas y de calidad comprobada.

Ventas Técnicas: +56 2 28299010
 ventas.proindar@arrigoni.cl
 www.proindar.cl

proindar
 Fabricante Exclusivo de ARS® Grating Original Arrigoni